

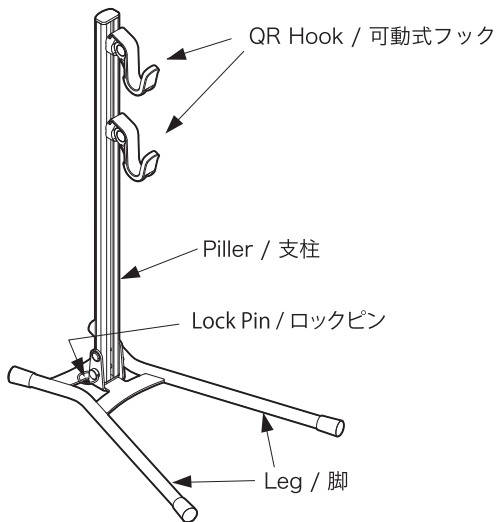

Important Notes / 注意していただきたいこと

- For standard 2-wheel bicycle only. Do not use DS-530 for any other purposes than instructed. 一般的な2輪自転車を立てるためのスタンドです。それ以外の目的には使用しないでください。
- Use on flat and level floor or ground. The bike may fall down if you use on sloping ground. 必ず水平で平坦な場所で使用してください。傾斜地で使用すると転倒する恐れがあります。
- When the hook COVER has been damaged, replace the COVER to protect your bike finish. フックのコーティングは永久的なものではありません。破れたら交換してください。
- To expect maximum holding stability, adjust the hook angle to fully contacting to each stay. 保持力を高めるため、フックはステーに対して直角に当たるように角度を調節してお使いください。



How to Adjust Hooks / フックの調整のしかた

To adjust the hook position and angle, raise up the hook for releasing the lock then move. After adjustment, fully push down the hook to lock. フックの位置や角度を変えるときは、フックを持ち上げてロックを解除してから行ないます。調整が終わったら必ずフックをいっぱいに下げて固定します。

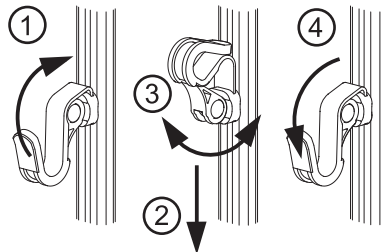

If the rear tire has touched the floor, the bike will become very unstable. Lift the wheel off the ground. 後輪が床面についてしまうと非常に不安定になります。必ず車輪は床面より持ち上げていてください。 Depending on the rear hub width and the stay design, the bike on DS-530 may have to be slanted. It's not defect. エンドとステーの形状およびフック位置により、自転車は傾いて保持されることがあります。これは異常ではありません。

フックの緩み調整のしかた How To Tighten The Loosened Hook

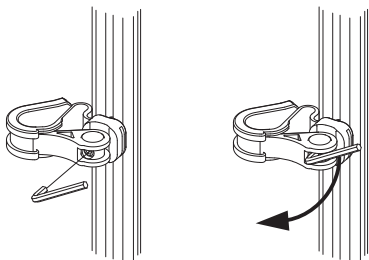

もしフックを押し下げても動いてしまうくらい緩い場合は、M4六角レンチでボルトを少し締め込んで調整します。 If the hook has been loosened, slightly tighten the inside bolt with M4 hex wrench.

How To Assemble / 組み立てのしかた

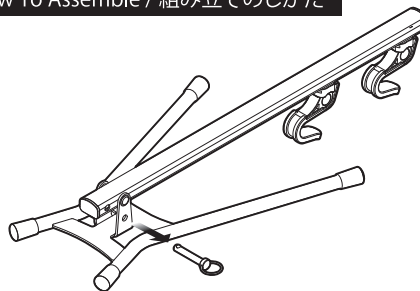

- ① Remove Lock Pin
- ② Raise up Piller
- ③ Insert Lock Pin

- ① ロックピンを抜く
- ② 支柱を起す
- ③ ロックピンを挿入



DS-530 should be installed on the left side of bike for better stability. DS-530は自転車の左側で使用の方がより安定しやすくなります。

