

汎用リアキャリア MT-8000D 取扱説明書

～ キャリア装着は自己責任で。不安な場合はショップに任せてください～

- クロスバイクやMTB、一部のロードバイク向けの汎用リアキャリア
- リアディスクブレーキに適應した設計
- 取り付けステーや脚先金具は調整式で、さまざまなフレーム形状やサイズにも適合します
(一部取り付けられないものもあります)
- サイドパンニアバッグ対応
- リフレクタ&テールライト装着金具付き
- 丈夫で軽量なスチールパイプ製。粉体塗装仕上げ

《重要ポイント》

一般的な9mmクイック式の場合、フレームのリアエンドにキャリア装着用のダボ孔があるフレームのみ装着可能となります。ダボ孔がなく12mmスルーアクスル式の場合は、別売のキャリア装着用アクスルへの交換が必要です。

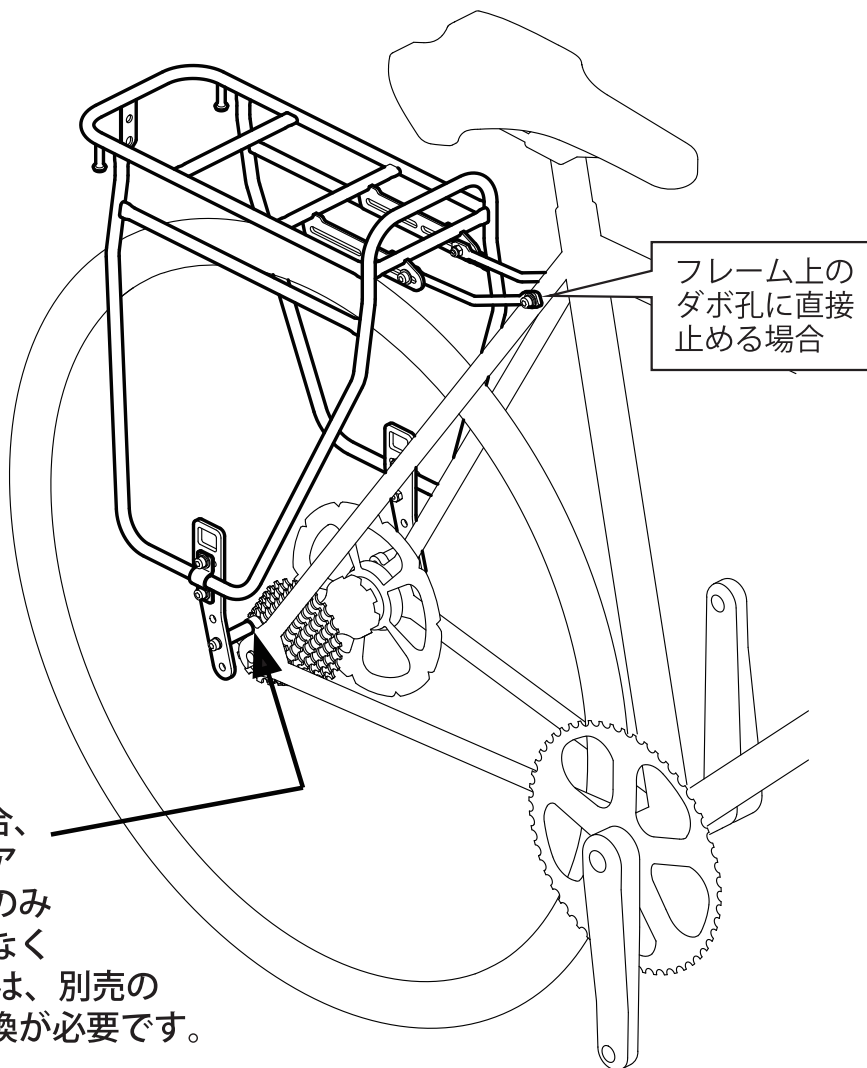

- フレームのリアエンド幅の広狭については、脚先金具の装着位置で調節します。

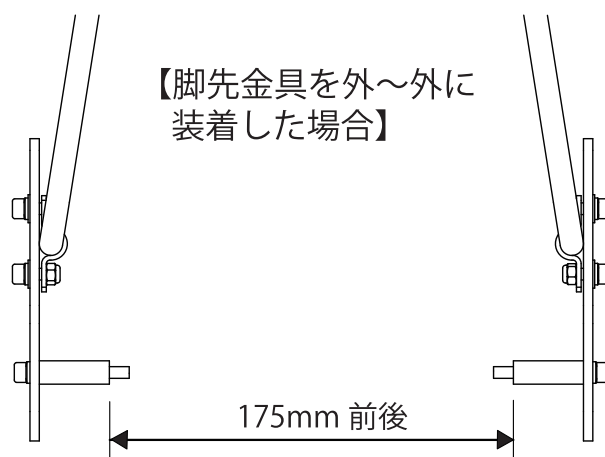
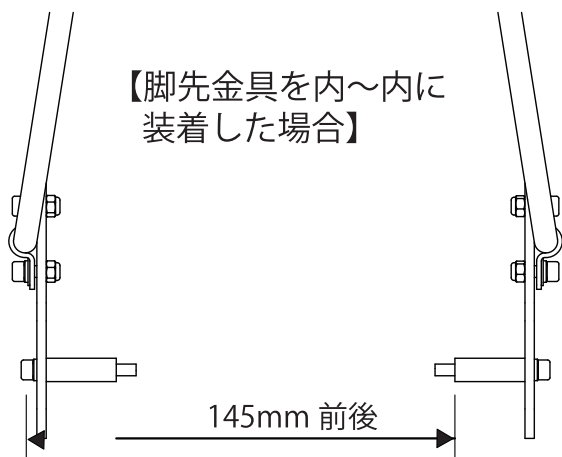

幅についてはキャリアを広げたり狭めたりして調節します。

MT-8000D 部品使用明細

※工具は付属していません
 ※使わずに余る部品もあります

キャリアがタイヤ等に接触することなく
 水平になるように各部を調節して装着します。

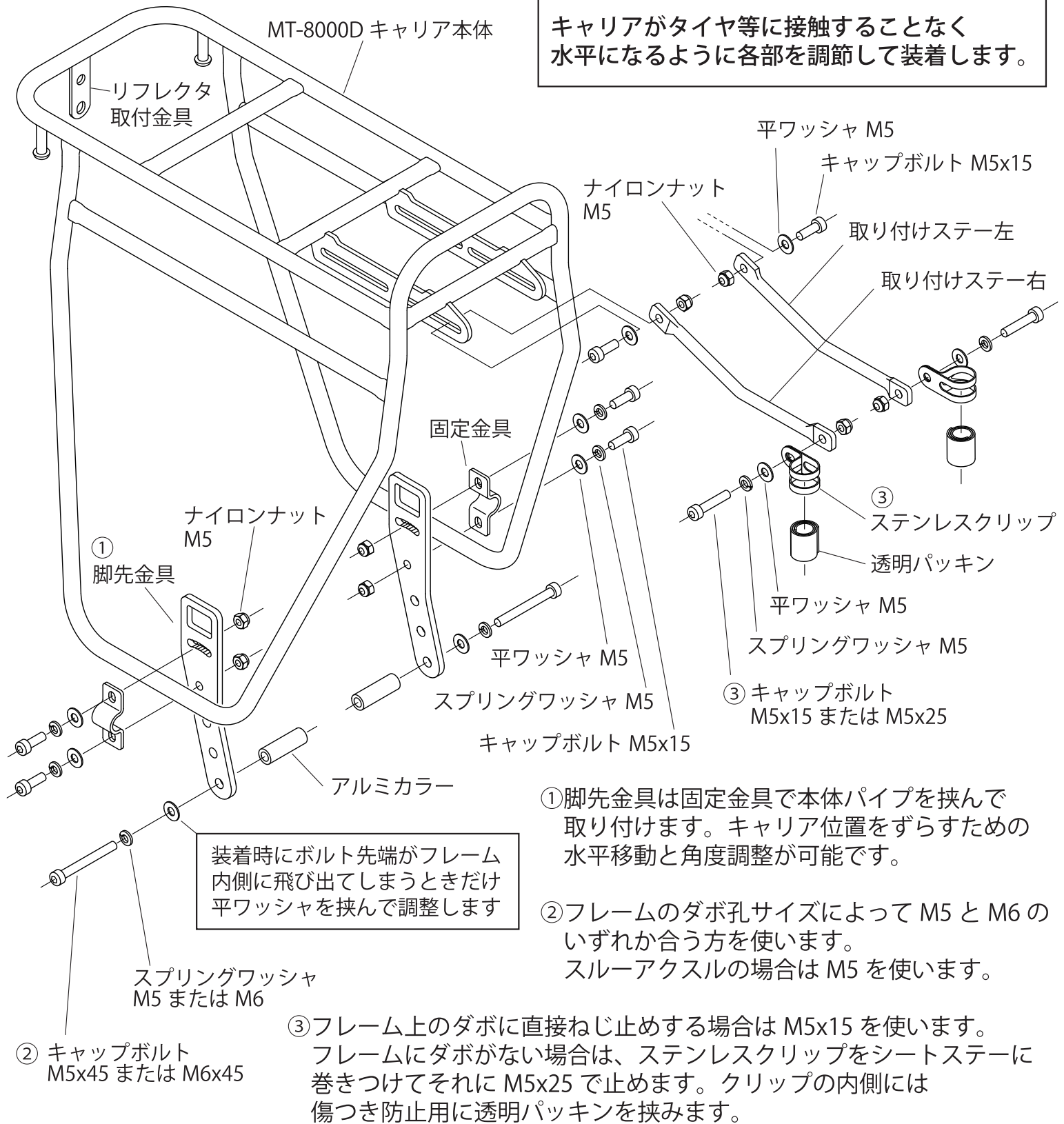

装着時にボルト先端がフレーム
 内側に飛び出してしまうときだけ
 平ワッシャを挟んで調整します

- ①脚先金具は固定金具で本体パイプを挟んで
 取り付けます。キャリア位置をずらすための
 水平移動と角度調整が可能です。
- ②フレームのダボ孔サイズによって M5 と M6 の
 いずれか合う方を使います。
 スルーアクスルの場合は M5 を使います。
- ③フレーム上のダボに直接ねじ止めする場合は M5x15 を使います。
 フレームにダボがない場合は、ステンレスクリップをシートステーに
 巻きつけてそれに M5x25 で止めます。クリップの内側には
 傷つき防止用に透明パッキンを挟みます。

《ボルト締め付け推奨トルク=3N・m》